



Otterbine® Barebo, Inc. • 3840 Main Road East • Emmaus, PA 18049 USA

Admin: 610-965-6990 • Sales: 610-965-6018 • Purch: 610-965-6010 • Fax: 610-965-6050  
aeration@otterbine.com • www.otterbine.com

## Seria Aeratorów Frakcyjnych ½ HP (Fractional Series)

5 w 1 – system fontanny  
napowietrzającej i miksera

- ✓ System 5 w 1 zawiera: 4 wzory dysz aeratora i Mikser horizontalny (*Horizontal Mixer*)
- ✓ 2 – letnia gwarancja
- ✓ Motor odporny na korozję
- ✓ Obudowa silnika 316 S/S
- ✓ Głębokość działania/ pracy – 41 cm
- ✓ Regulacja kąta odpływu wody w Mikserze o +/- 8 stopni
- ✓ Szybkość transferu tlenu: 2.2 lbs (1 kg) dla HP/ godz., szybkość pompowania: 506 GPM (115 m3/ godz.) – najlepszy wskaźnik działania wśród aeratorów frakcyjnych na rynku\*
- ✓ Testy bezpieczeństwa i certyfikaty: ETL, ETL-C, certyfikat CE
- ✓ Idealne rozwiązanie dla stawów o wielkości ½ akrów, lub mniejszych

\*Firma Otterbine jako jedyny z producentów publikuje wyniki badań przeprowadzonych przez niezależny instytut badawczy. Dane dostarczone przez GSEE Environmental Consultants.

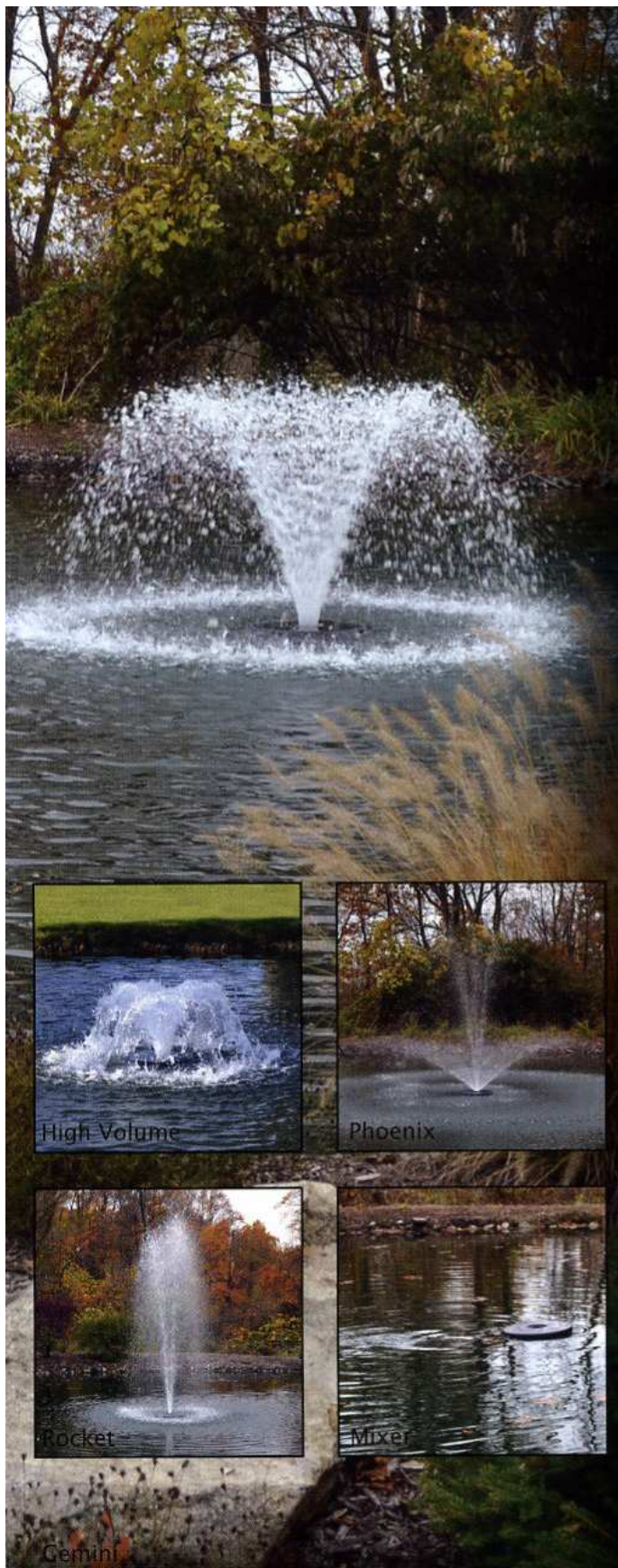



Surface Spray Aerator  
4 Interchangeable Patterns  
4 wymienne wzory dysz



Horizontal Mixer  
Adjustable Discharge Angle  
Regulowany kąt odpływu

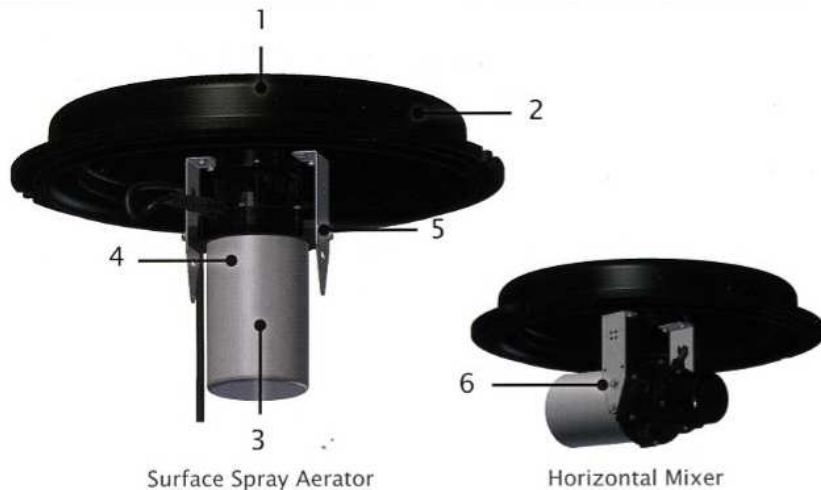

Surface Spray Aerator

Horizontal Mixer

#### ZDJĘCIE I OPIS PRODUKTU:

1. Zawiera odporne na korozję, regulowane wirniki strumienia/ wzory dysz wytwarzające 4 różne wzory strumieni oraz Mikser horyzontalny (*Horizontal Mixer*).
2. Pływak z polietylenu wypełniony porowatą pianką wraz z wpuszczanymi kieszeniami świetlnymi.
3. Chłodzony olejem, wydajny 3250 RPM (60 Hz) lub 2750 RPM (50 Hz), standardowej budowy silnik zawiera pojedynczą uszczelkę z węgla krzemu, co zapewnia niezawodność i wytrzymałość.
4. Odporna na korozję obudowa silnika, wykonana z wytrzymałej (18 gauge/ 316 stopni) nierdzewnej stali.
5. Klamry S/S pozwalające na łatwą wymianę na wzory dysz fontanny lub model Miksera.
6. Regulacja kąta odpływu o +/- 8 stopni (*tylko w modelu Mikser*).

Seria aeratorów frakcyjnych *Deluxe* – wyróżnia się niskonapięciowym zestawem 2 lamp *Fountain Glo™* MR16 20 W. (Dostępna jest opcja z oświetleniem LED).

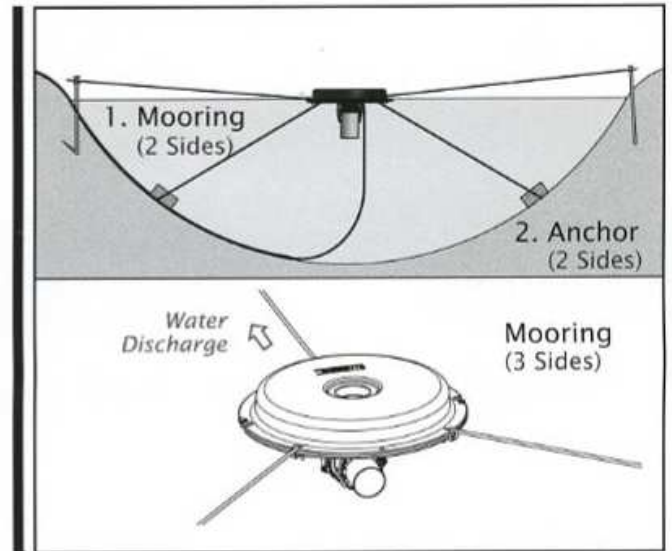
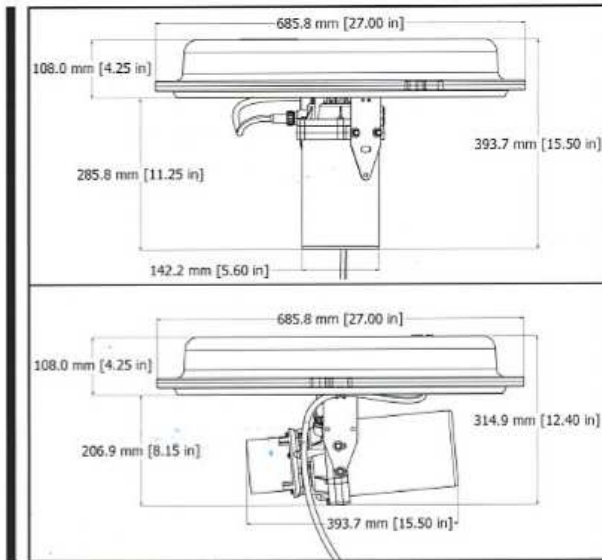

Rys. – wymiary: Aerator (u góry), Mikser (u dołu)

Metody instalacji: Aerator (u góry),  
Mikser (u dołu)

1/2HP FRACTIONAL SERIES								
Model	Motor RPM/Hz	Voltage/Phase	Running Amps	Spray Height	Spray Diameter	Pump Rate	Oxygen Transfer (HP/Hr)	Max Cable 12AWG/4mm <sup>2</sup>
Gemini	3250/60	115/1	5.6	4ft	4.5ft	506GPM	2.2lbs	300ft
		230/1	2.8					600ft
	2750/50	230/1	2.8	1.2m	1.8m	115m <sup>3</sup> /hr	1.0kg	183m
High Volume	3250/60	115/1	5.2	2ft	2.5ft	435GPM	2.0lbs	300ft
		230/1	2.6					600ft
	2750/50	230/1	2.8	1m	1.4m	99m <sup>3</sup> /hr	.91kg	183m
Phoenix	3250/60	115/1	6.4	Upper: 10.6ft	Upper: 4ft	195GPM	.8lbs	300ft
		230/1	3.2	Lower: 3.8ft	Lower: 10.6ft			600ft
	2750/50	230/1	2.6	Upper: 2.8m	Upper: 30cm	44m <sup>3</sup> /hr	.36kg	183m
Rocket	3250/60	115/1	6.4	10.6ft	3ft	179GPM	.8lbs	300ft
		230/1	3.2					600ft
	2750/50	230/1	2.6	3m	40cm	41m <sup>3</sup> /hr	.36kg	183m
Mixer	3250/60	115/1	5.6	X		n/a*	n/a	300ft
		230/1	2.8					600ft
	2750/50	230/1	2.6			n/a*	n/a	183m